

ΟΔΗΓΙΕΣ ΧΡΗΣΗΣ



GRILL GL2000 Professional Serie

ΨΗΣΤΙΕΡΑ

(GR)

IMETEC

TYPE H6001

[Z] ΕΠΕΞΗΓΗΜΑΤΙΚΟΣ ΟΔΗΓΟΣ

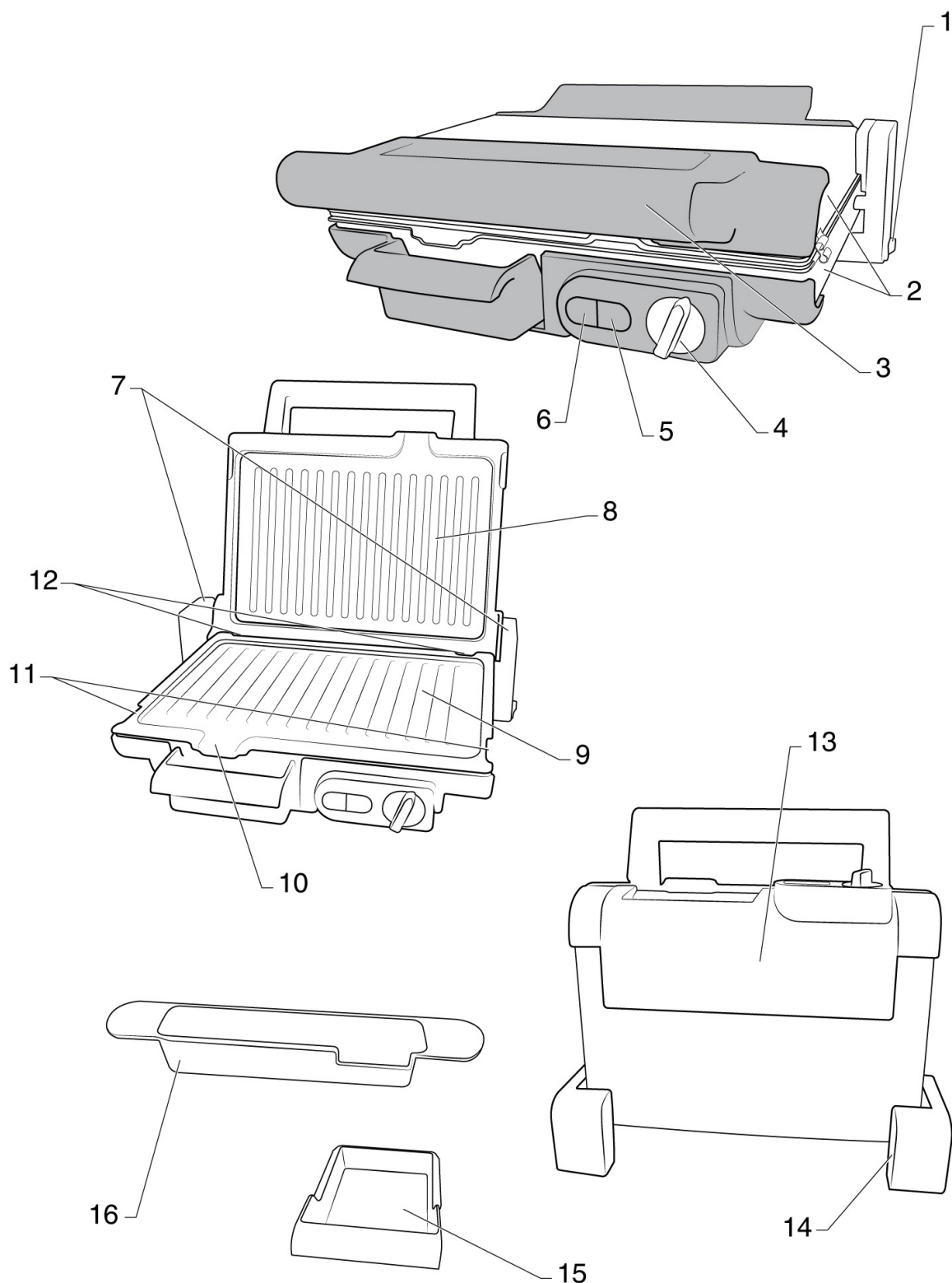

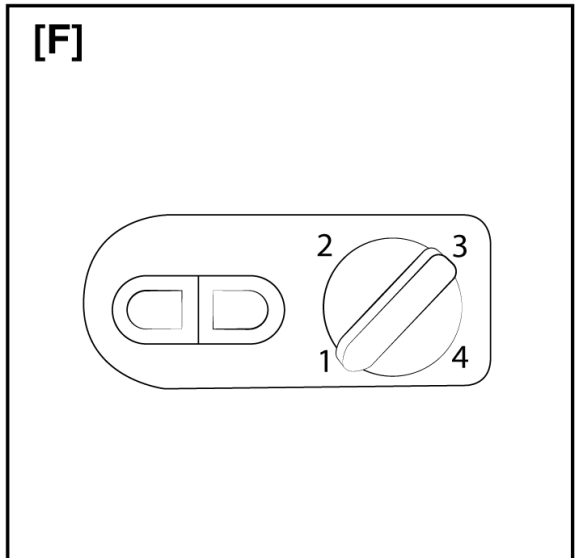
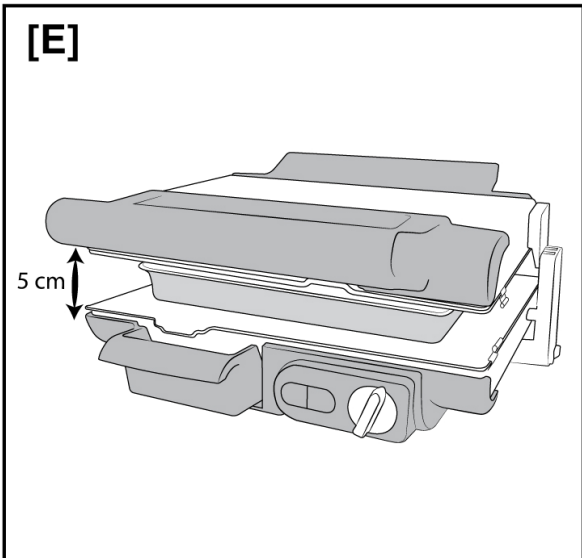
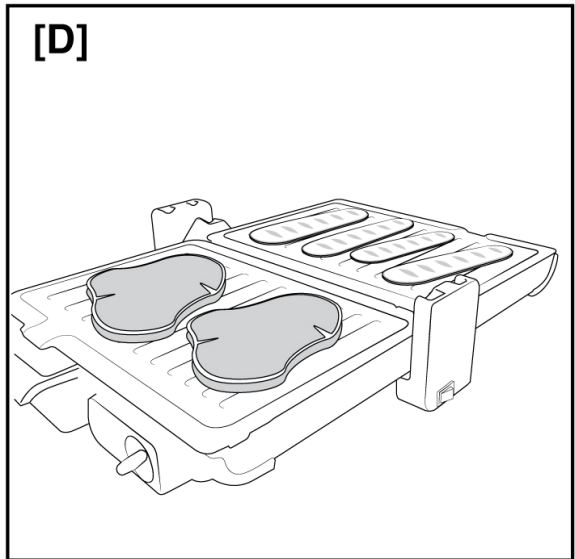
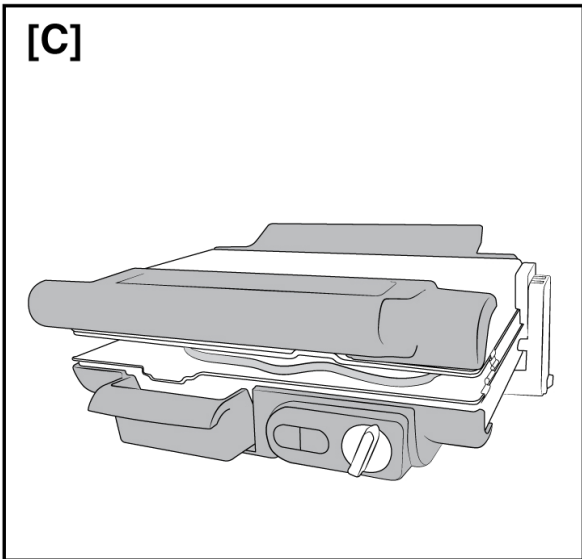
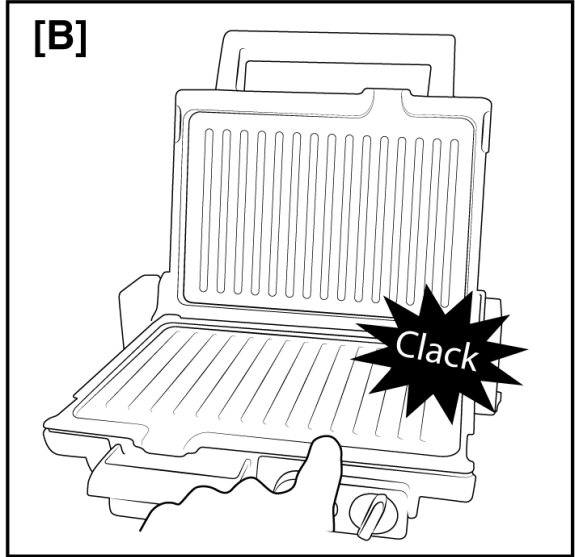
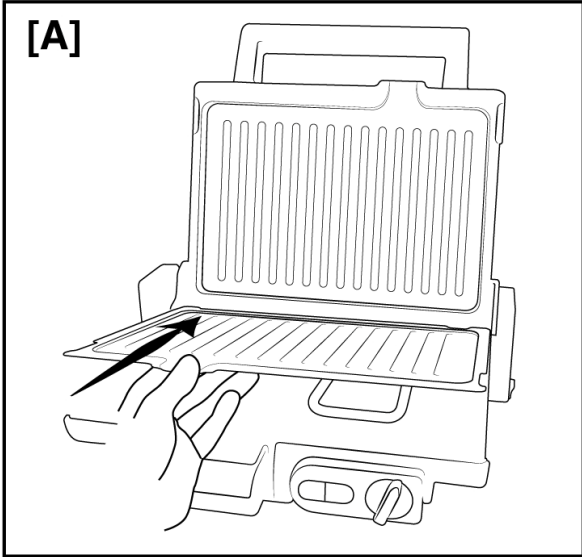

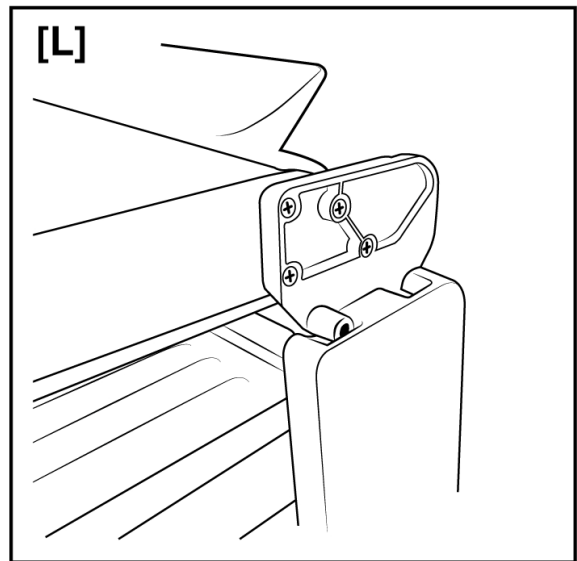
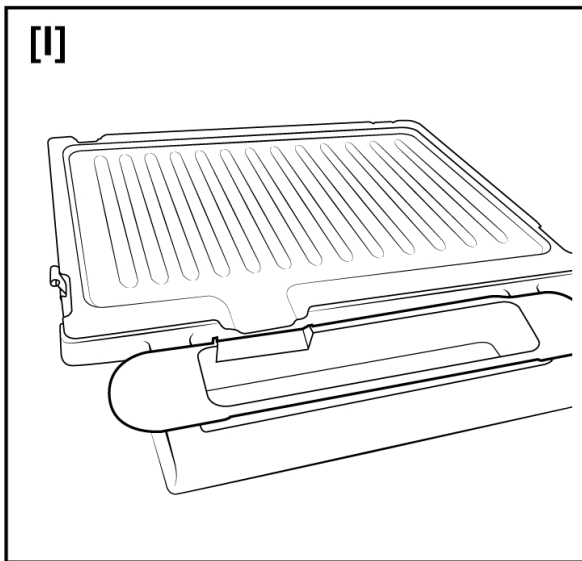
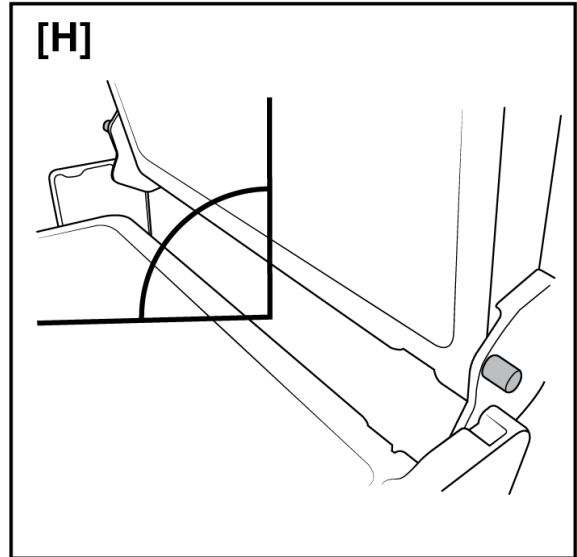
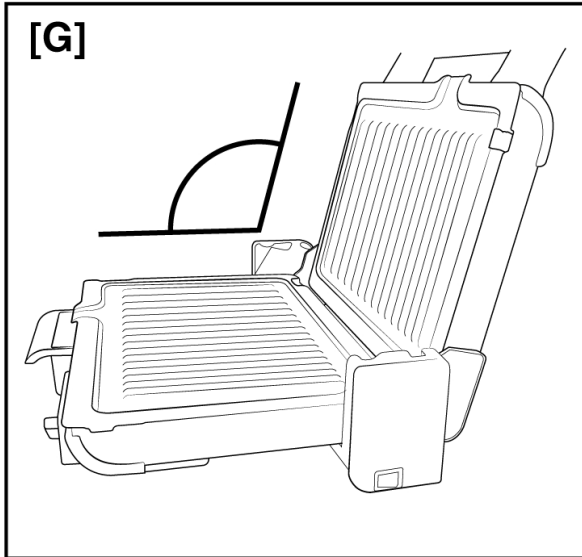

ΤΕΧΝΙΚΑ ΣΤΟΙΧΕΙΑ

IMETEC

TYPE H6001

220-240 V 50/60 Hz 1700 W

TENACTA GROUP S.P.A.
VIA PIEMONTE 5/11
IT-24052 AZZANO SAN PAOLO

www.imetec.com

CE





ΟΔΗΓΙΕΣ ΧΡΗΣΗΣ ΨΗΣΤΙΕΡΑΣ

Αγαπητέ πελάτη, σας ευχαριστούμε που αγοράσατε αυτό το προϊόν. Είμαστε σίγουροι ότι θα εκτιμήσετε την ποιότητα και την αξιοπιστία αυτής της συσκευής. Έχει σχεδιαστεί και κατασκευαστεί με σκοπό την ικανοποίησή σας. Αυτό το εγχειρίδιο οδηγιών έχει συνταχθεί σύμφωνα με το Ευρωπαϊκό Πρότυπο EN 62079.



ΠΡΟΣΟΧΗ!

Οδηγίες και προειδοποιήσεις για μια ασφαλή χρήση.



Πριν από τη χρήση της συσκευής, διαβάστε προσεκτικά τις οδηγίες και ειδικότερα τις προειδοποιήσεις ασφαλείας, οι οποίες πρέπει να τηρούνται. Φυλάξτε αυτό το εγχειρίδιο και επεξηγηματικό οδηγό για πιθανή χρήση στο μέλλον. Σε περίπτωση που δώσετε τη συσκευή σε άλλο χρήστη, φροντίστε να περιλαμβάνεται μαζί και το παρόν έντυπο.

Σε περίπτωση που ορισμένα τμήματα αυτού του εντύπου είναι δύσκολο να κατανοηθούν ή προκύψουν αμφιβολίες, επικοινωνήστε με την εταιρεία πριν από τη χρήση του προϊόντος, στη διεύθυνση που αναγράφεται στην τελευταία σελίδα.

ΠΕΡΙΕΧΟΜΕΝΑ

ΕΠΕΞΗΓΗΜΑΤΙΚΟΣ ΟΔΗΓΟΣ.....	1
ΤΕΧΝΙΚΑ ΣΤΟΙΧΕΙΑ.....	3
ΠΡΟΕΙΔΟΠΟΙΗΣΕΙΣ ΓΙΑ ΤΗΝ ΑΣΦΑΛΕΙΑ.....	4
ΣΥΜΒΟΛΑ.....	6
ΠΕΡΙΓΡΑΦΗ ΤΗΣ ΣΥΣΚΕΥΗΣ ΚΑΙ ΤΩΝ ΕΞΑΡΤΗΜΑΤΩΝ.....	6
ΚΑΘΑΡΙΣΜΟΣ ΠΡΙΝ ΤΗΝ ΠΡΩΤΗ ΧΡΗΣΗ.....	6
ΣΥΝΑΡΜΟΛΟΓΗΣΗ.....	6
ΛΕΙΤΟΥΡΓΙΑ.....	7
ΧΡΗΣΙΜΕΣ ΣΥΜΒΟΥΛΕΣ.....	8
ΧΡΗΣΗ.....	8
ΚΑΘΑΡΙΣΜΟΣ ΚΑΙ ΣΥΝΤΗΡΗΣΗ.....	9
ΑΝΑΚΥΚΛΩΣΗ.....	9
ΥΠΟΣΤΗΡΙΞΗ ΚΑΙ ΕΓΓΥΗΣΗ.....	9

ΠΡΟΕΙΔΟΠΟΙΗΣΕΙΣ ΓΙΑ ΤΗΝ ΑΣΦΑΛΕΙΑ

- Αφού αφαιρέσετε τη συσκευή από τη συσκευασία, βεβαιωθείτε για την ακεραιότητά της βάσει του σχεδίου, βεβαιωθείτε, επίσης, ότι δεν έχει υποστεί ζημιές κατά τη μεταφορά. Σε περίπτωση αμφιβολίας, μη χρησιμοποιείτε τη συσκευή και απευθυνθείτε στην εξουσιοδοτημένη τεχνική υποστήριξη.
- Το υλικό της συσκευασίας δεν είναι παιχνίδι για παιδιά! Κρατήστε την πλαστική σακούλα μακριά από παιδιά. Κίνδυνος ασφυξίας!
- Πριν συνδέσετε τη συσκευή, βεβαιωθείτε ότι τα τεχνικά στοιχεία (13) αντιστοιχούν σε εκείνα του ηλεκτρικού δικτύου. Τα τεχνικά στοιχεία αναγνώρισης (13) βρίσκονται στο κάτω μέρος της συσκευής.



- Η παρούσα συσκευή πρέπει να χρησιμοποιείται μόνο για το σκοπό για τον οποίο έχει κατασκευαστεί, δηλαδή ως ψηστήρα οικιακής χρήσης. Οποιαδήποτε άλλη χρήση θεωρείται μη σύμφωνη και επομένως επικίνδυνη.
- Αυτή η συσκευή μπορεί να χρησιμοποιηθεί από παιδιά 8 ετών και επάνω και από άτομα μειωμένων φυσικών αισθητηρίων ή πνευματικών ικανοτήτων ή με έλλειψη εμπειριών ή γνώσεων αν τους έχει εξασφαλιστεί η κατάλληλη επιτήρηση ή έχουν λάβει οδηγίες σχετικά με την ασφαλή χρήση της συσκευής ώστε να έχουν κατανοήσει πλήρως τους συνδεόμενους κινδύνους. Τα παιδιά δεν πρέπει να παίζουν με την συσκευή. Οι εργασίες καθαρισμού και συντήρησης δεν πρέπει να γίνονται από παιδιά ηλικίας μικρότερης των 8 ετών χωρίς επιτήρηση.
- Διατηρήστε την συσκευή και το καλώδιο της μακριά από παιδιά που είναι μικρότερα από 8 ετών.
- **⊗ ΜΗΝ** χρησιμοποιείται την συσκευή με βρεγμένα χέρια ή με υγρά και γυμνά πόδια.
- **⊗ ΜΗΝ** τραβάτε το ηλεκτρικό καλώδιο ή τη συσκευή για να αποσυνδέσετε το φιν από την πρίζα του ρεύματος.
- **⊗ ΜΗΝ** εκθέτετε ποτέ τη συσκευή σε υγρασία ή καιρικές συνθήκες (βροχή, ήλιος).
- **⊗ ΜΗΝ** βυθίζετε ποτέ τη συσκευή στο νερό και μην τη βάζετε κάτω από το τρεχούμενο νερό βρύσης.
- **⊗ Η** συσκευή δεν προορίζεται να λειτουργεί με εξωτερικό χρονοδιακόπτη ή με ξεχωριστό σύστημα τηλεχειρισμού.
- **⊗ ΜΗΝ** χρησιμοποιείτε τη συσκευή κοντά σε νεροχύτη γεμάτο νερό. Κατά τη χρήση η συσκευή πρέπει να τοποθετείται με τέτοιο τρόπο ώστε να μην κινδυνεύει να πέσει στο νεροχύτη.
- **⊗ ΜΗΝ** τη χρησιμοποιείτε κοντά σε εστία μαγειρέματος της κουζίνας. Προσέξτε έτσι ώστε το καλώδιο να μην έρχεται σε επαφή με ζεστές, πυρακτωμένες επιφάνειες, φλόγες, κατσαρόλες και άλλα οικιακά σκεύη.
- **⊗ ΜΗΝ** χρησιμοποιείτε ποτέ τη συσκευή χωρίς τις πλάκες.



ΠΡΟΣΟΧΗ! Επιφάνεια ζεστή.

- Η ηλεκτρική ασφάλεια της συσκευής εξασφαλίζεται μόνο όταν είναι συνδεδεμένη με ένα αποτελεσματικό σύστημα γείωσης, όπως απαιτείται από τα ισχύοντα πρότυπα ηλεκτρικής ασφάλειας. Αυτή η σημαντική απαίτηση ασφαλείας πρέπει να είναι επαληθευμένη και σε περίπτωση αμφιβολίας, ζητήστε έναν ενδεδειγμένο έλεγχο του συστήματος ηλεκτροδότησης από έναν εξειδικευμένο τεχνικό.
- Αποσυνδέετε πάντα το φιν από την πρίζα του ρεύματος πριν από τον καθαρισμό ή τη συντήρηση και σε περίπτωση που δεν χρησιμοποιείται τη συσκευή.
- Σε περίπτωση βλάβης ή κακής λειτουργίας της συσκευής σβήστε την και μην επιχειρήσετε να την επισκευάσετε. Για τυχόν επιδιόρθωση απευθυνθείτε μόνο σε ένα εξουσιοδοτημένο κέντρο τεχνικής υποστήριξης.
- Αν το καλώδιο τροφοδοσίας έχει καταστραφεί, θα πρέπει να αντικατασταθεί σε ένα εξουσιοδοτημένο κέντρο τεχνικής υποστήριξης, έτσι ώστε να αποφευχθεί κάθε κίνδυνος.

ΣΥΜΒΟΛΑ

	Προσοχή		Θέση ON
	Απαγόρευση	○	Θέση OFF

ΠΕΡΙΓΡΑΦΗ ΤΗΣ ΣΥΣΚΕΥΗΣ ΚΑΙ ΤΩΝ ΕΞΑΡΤΗΜΑΤΩΝ



Συμβουλευτείτε την εικόνα [Z] του επεξηγηματικού οδηγού για να ελέγξετε τον εξοπλισμό της συσκευής σας. Όλες οι εικόνες βρίσκονται στις σελίδες του εξώφυλλου αυτών των οδηγιών χρήσης.

1. Διακόπτης O / I	9. Κάτω πλάκα
2. Περίβλημα	10. Έξοδος υγρών
3. Λαβή	11. Μπροστινοί γάντζοι στερέωσης πλακών
4. Θερμοστάτης	12. Πίσω γάντζοι στερέωσης πλακών
5. Ενδεικτική λυχνία σύνδεσης δικτύου	13. Τεχνικά στοιχεία
6. Ενδεικτική λυχνία ετοιμότητας προς χρήση	14. Ηλεκτρικό καλώδιο με φισ
7. Πίσω στηρίγματα	15. Μπροστινό συρτάρι συγκέντρωσης υγρών
8. Επάνω πλάκα	16. Πίσω συρτάρι συγκέντρωσης υγρών

ΚΑΘΑΡΙΣΜΟΣ ΠΡΙΝ ΤΗΝ ΠΡΩΤΗ ΧΡΗΣΗ

- Αποσυνεχάστε τη συσκευή.
- Αφαιρέστε τα ένθετα που υπάρχουν ή τις αυτοκόλλητες ετικέτες από το προϊόν.
- Πλύνετε τα αποσυναρμολογούμενα εξαρτήματα: τις πλάκες (8) (9) και τα συρτάρια συγκέντρωσης υγρών (15) (16) στο χέρι ή στο πλυντήριο πιάτων.
- Για το πλυντήριο πιάτων, η θερμοκρασία δεν πρέπει να υπερβαίνει τους 55°C.
- Καθαρίστε το περίβλημα (2) με ένα υγρό και καλά στυμμένο σφουγγάρι.
- Στεγνώστε το με ένα στεγνό πανί.

ΣΥΝΑΡΜΟΛΟΓΗΣΗ

	ΠΡΟΣΟΧΗ! ΚΙΝΔΥΝΟΣ ΕΓΚΑΥΜΑΤΩΝ! <ul style="list-style-type: none">•  Μην αγγίζετε τις πλάκες και τις εξωτερικές επιφάνειες κατά τη διάρκεια της λειτουργίας και μέχρι την πλήρη ψύξη του προϊόντος.•  ΜΗΝ τοποθετείτε ποτέ τη συσκευή πάνω σε επιφάνειες από χαρτί/χαρτόνι ή πλαστικό.• Τοποθετείτε πάντα σε επίπεδη και σταθερή επιφάνεια.• Πάντα να ξετυλίγετε εντελώς το καλώδιο τροφοδοσίας πριν από κάθε χρήση.• Κατά την πρώτη χρήση της ψηστιέρας, υπάρχει περίπτωση να βγει λίγος καπνός ή μυρωδιά, λόγω υπολειμμάτων από την κατασκευή. Περιμένετε λίγα λεπτά και μετά τοποθετήστε το φαγητό σας.
---	---

- Τοποθετήστε τις πλάκες (8) (9) μέσα στους πίσω γάντζους στερέωσης (12) [A].
- Πιέστε τις πλάκες (8) (9) προς τους μπροστινούς γάντζους στερέωσης (11) έως να ακουστεί ένα “κλικ” [B].

ΛΕΙΤΟΥΡΓΙΑ

Μπορείτε να χρησιμοποιήσετε την ψηστιέρα σε 3 διαφορετικές θέσεις. Οι θέσεις εξαρτώνται από τον τύπο των τροφίμων ή την επεξεργασία που θέλετε να γίνει.

Πλάκες σε επαφή [C]

Στη θέση αυτή τα τρόφιμα ψήνονται πάνω και κάτω ταυτόχρονα, στο μισό χρόνο. Το ψήσιμο αυτό ενισχύει τη γεύση του κρέατος (μπριζόλες, μπιφτέκια, κλπ) το οποίο παραμένει τρυφερό και ζουμερό. Η υψηλή θερμοκρασία δημιουργεί μια κρούστα σε όλη την επιφάνεια των τροφίμων που συγκρατεί όλους τους χυμούς, εμποδίζοντάς τους να βγουν έξω.













Πλάκες ανοιχτές στις 180° [D]

Στη θέση αυτή η επιφάνεια του ψησίματος διπλασιάζεται και μπορείτε να ψήσετε στο γκριλ τρόφιμα σε ποσότητες που θα ετοιμαστούν ταυτόχρονα. Είναι ιδανική για να ψήσετε κρέας και λαχανικά μαζί, όμως με αυτό το τρόπο θα χρειαστεί περισσότερος χρόνος.

Πλάκες παράλληλες [B]

Με τις πλάκες στη θέση αυτή μπορείτε να ψήσετε/ζεστάνετε εκείνες τις τροφές που είναι ιδιαίτερα ευαίσθητες και που δεν μπορεί να τις αγγίξει ή να τις συνθλίψει η πάνω πλάκα (πίτσες, τοστ, ψωμάκια, κλπ.). Ιδανική ακόμη και για να ζεσταίνετε πιάτα που είναι ήδη έτοιμα ή σε ταψί (λαζάνια, κλπ.).

Ο χρόνος ψησίματος μπορεί να διαφέρει ανάλογα με το πάχος, τη θερμοκρασία των τροφών και το προσωπικό σας γούστο. Ο παρακάτω πίνακας, παρέχει κάποιους ενδεικτικούς χρόνους ψησίματος:

Θέση θερμοστάτη	Θερμοκρασία	Λειτουργία	Τροφή	Θέση πλακών	Χρόνος σε λεπτά
1	± 100°C	Ξεπάγωμα τροφίμων		παράλληλες	διαφέρει
		Διατήρηση ζεστού φαγητού		παράλληλες	διαφέρει
2	± 150°C	Τοστ		σε επαφή	4' – 8'
		Ζέσταμα πίτσας		παράλληλες	6' – 8'
3	± 200°C	Μαγείρεμα λαχανικών (μελιτζάνες, κολοκυθάκια)		σε επαφή	4' – 6'
		Μαγείρεμα φιλέτου ψαριού		παράλληλες	6' – 8'
4-3	± 200/150°C	Ψήσιμο τροφών σε σουβλάκι		σε επαφή	5' στη θέση 4 7' – 9' στη θέση 3
		Ψήσιμο λουκάνικων		σε επαφή	5' στη θέση 4 7' – 9' στη θέση 3
4	± 250°C	Ψήσιμο μπιφτεκιών		σε επαφή	5' – 7'
		Ψήσιμο κοτόπουλου (τεμαχισμένο)		σε επαφή	6' - 8'
		Ψήσιμο μπριζόλας		σε επαφή	5' – 8'
		Φρυγάνισμα ψωμιού σε φέτες		σε επαφή	3' – 5'
		Φρυγάνισμα σε ψωμάκια		παράλληλες	4' – 6'

ΧΡΗΣΙΜΕΣ ΣΥΜΒΟΥΛΕΣ

- Πάντα να ζεσταίνετε τις πλάκες πριν τοποθετήσετε τρόφιμα.
- Ιδιαίτερα παχύ κρέας πρέπει πρώτα να μαγειρεύεται στη μέγιστη θερμοκρασία και στη συνέχεια σε χαμηλότερη θερμοκρασία, έτσι ώστε να μπορέσει η θερμότητα να φθάσει και στο εσωτερικό του.
- Λουκάνικα τείνουν να κάνουν σκασίματα κατά το ψήσιμο. Τρυπήστε τα με ένα πιρούνι πριν από το μαγείρεμα.
- Καλύτερο αποτέλεσμα επιτυγχάνεται με φρέσκο κρέας και όχι αποψυγμένα ή κατεψυγμένα κρέατα.
- Τα λαχανικά μπορούν να αλειφθούν με λάδι πριν ψηθούν.
- Τυλίξτε τρόφιμα που πρόκειται να αποψυχθούν σε φύλλο αλουμινίου και θερμάνετε τα αργά στη χαμηλότερη θερμοκρασία.
- Όλα τα τρόφιμα (εφ' όσον αυτά δεν είναι πολύ λιπαρά ή γεμάτα υγρά) μπορούν να μαγειρευτούν τυλιγμένα σε λαδόχαρτο, έτσι ώστε να μην λερώσουν τις πλάκες.

ΧΡΗΣΗ

Προχωρήστε ως εξής αφού συναρμολογηθεί η συσκευή:

- Τοποθετήστε το φιν (14) στην υποδοχή.
- Κλείστε τη ψηστιέρα και τοποθετήστε το συρτάρι συγκέντρωσης υγρών (15).
- Επιλέξτε την επιθυμητή θερμοκρασία μαγειρέματος, γυρίζοντας το θερμοστάτη (4) [F].
- Ρυθμίστε το διακόπτη Ο / Ι (1) στη θέση I: η κόκκινη λυχνία σύνδεσης δικτύου (5) θα ανάψει.
- Περιμένετε για η πράσινη λυχνία ετοιμότητας προς χρήση (6) να ανάψει και να προχωρήσετε με το ψήσιμο ανάλογα με την επιθυμητή θέση της πλάκας:

Μαγειρεύοντας με πλάκες σε επαφή

- Ανοίξτε την επάνω πλάκα (8) πλήρως [G].
- Τοποθετήστε το φαγητό μόνο στην κάτω πλάκα (9).
- Κλείστε την επάνω πλάκα (8), τοποθετώντας τη καλά πάνω στο φαγητό και βεβαιωθείτε ότι παραμένει παράλληλη προς την κάτω πλάκα (9) [C].

Μαγειρεύοντας με πλάκες ανοιχτές στις 180°

- Ανοίξτε την επάνω πλάκα (8) έως 90° (λίγο πριν ανοίξει πλήρως) και σηκώστε τη έως οι δύο άνω προεξοχές να βγουν από τα πίσω στηρίγματα (7) [H].
- Γυρίστε την επάνω πλάκα (8) 180° και τοποθετήστε το συρτάρι συγκέντρωσης υγρών (16) στη λαβή [I].
- Τοποθετήστε φαγητό και στις δύο πλάκες και γυρίστε το ανάποδα στα μισά του ψησίματος, εάν είναι απαραίτητο [A].

Μαγειρεύοντας με πλάκες παράλληλες



- Ανοίξτε την επάνω πλάκα (8) πλήρως [G].
- Τοποθετήστε το φαγητό μόνο στην κάτω πλάκα (9).
- Μετακινήστε την επάνω πλάκα ελαφρώς προς τα εμπρός (8) έως 90° (λίγο πριν από το τέλος της διαδρομής) και σηκώστε τις δύο άνω προεξοχές για να βγουν από τα πίσω στηρίγματα (7) [H].
- Τραβήξτε και γυρίστε την επάνω πλάκα προς τα εμπρός (8) έως οι δύο προεξοχές να μπουν στις σχετικές εσοχές [L].

- Η πράσινη λυχνία ετοιμότητας προς χρήση (6) σβήνει κάθε λίγο κατά τη διάρκεια του μαγειρέματος για να δείξει ότι οι πλάκες είναι θερμαίνονται, ώστε να διασφαλιστεί η επιλεγμένη θερμοκρασία.
- Προσέξτε να μην γρατσουνίσετε το αντικολλητική επίστρωση όπως αφαιρείτε το φαγητό.

ΚΑΘΑΡΙΣΜΟΣ ΚΑΙ ΣΥΝΤΗΡΗΣΗ

- Σβήστε το προϊόν τοποθετώντας το διακόπτη **O / I** στη θέση **O**.
- Βγάλτε το φινιρίσμα του καλωδίου τροφοδοσίας (14) από την ηλεκτρική πρίζα.
- Αφήστε το προϊόν να κρυώσει εντελώς.
- Βγάλτε τις πλάκες (8) (9) ανοίγοντας τους μπροστινούς γάντζους στερέωσης (11) και σηκώνοντάς τες.
- Πλύνετε τα αφαιρούμενα μέρη: τις πλάκες (8) (9), τα συρτάρια συγκέντρωσης υγρών (15) (16) στο χέρι ή στο πλυντήριο πιάτων.
- Στο πλυντήριο πιάτων, η θερμοκρασία δεν πρέπει να υπερβαίνει τους 55°C.
- Στην περίπτωση που σχηματιστεί στρώμα υπολείμματος επί των πλακών (8) και (9), τοποθετήστε τες σε ζεστό νερό με υγρό πιάτων για λίγα λεπτά.
- Καθαρίστε το περίβλημα (2) με ένα υγρό και καλά στυμμένο σφουγγάρι.
- Στεγνώστε το με ένα στεγνό πανί.

ΑΝΑΚΥΚΛΩΣΗ

	Η συσκευασία του προϊόντος αποτελείται από ανακυκλώσιμα υλικά. Απορρίψτε τη σύμφωνα με τους κανονισμούς για την προστασία του περιβάλλοντος.
	Βάσει του ευρωπαϊκού κανονισμού 2002/96/ΕΚ, η συσκευή σε αχρηστία θα πρέπει να απορριφθεί αναλόγως. Τα ανακυκλώσιμα υλικά που περιέχονται στη συσκευή ανακτώνται, έτσι ώστε να αποφευχθεί η υποβάθμιση του περιβάλλοντος. Για περισσότερες πληροφορίες απευθυνθείτε στον τοπικό φορέα ανακύκλωσης ή στο μεταπωλητή της συσκευής.

ΥΠΟΣΤΗΡΙΞΗ ΚΑΙ ΕΓΓΥΗΣΗ

Για τις επισκευές ή την αγορά των ανταλλακτικών απευθυνθείτε στο εξουσιοδοτημένο κέντρο υποστήριξης πελατών της IMETEC, καλώντας τον Αριθμό χωρίς χρέωση που αναφέρεται παρακάτω ή συμβουλευτείτε την ιστοσελίδα. Η συσκευή καλύπτεται από την εγγύηση του κατασκευαστή. Για περισσότερες λεπτομέρειες συμβουλευτείτε το συνοδευτικό φύλλο εγγύησης. Η μη συμμόρφωση με τις οδηγίες που περιέχονται σε αυτό το εγχειρίδιο χρήσης, φροντίδας και συντήρησης του προϊόντος ακυρώνουν την εγγύηση του κατασκευαστή.

IMETEC
www.imetec.com

Tenacta Group S.p.A. Via Piemonte 5/11 24052 Azzano S. Paolo (BG) ITALY
Tel. +39.035.688.111 Fax +39.035.320.149

M1001443
0114 (MMYY)

Διάθεση στην Ελλάδα

Η συσκευή εισάγεται στην Ελλάδα από την:

KARANT A.B.E.E.

Φαλήρου 5, 18543 ΠΕΙΡΑΙΑΣ

T. 2104212360-62, F. 2104200036

Email: info@carad.gr - www.carad.gr